

KARTA GWARANCYJNA

Zbiornik hydroforowy V – L ; nr fabryczny

1. **Firma WIMEST** jako producent sprzętu oznaczonego powyżej udziela gwarancji na terytorium Rzeczypospolitej Polskiej na okres **24 miesiące** od daty zakupu przez użytkownika, nie dłużej jednak niż **36 miesięcy** od daty produkcji.
2. Warunkiem świadczeń gwarancyjnych jest prawidłowo wypełniona karta gwarancyjna zawierająca datę sprzedaży oraz pieczęć i podpis sprzedawcy.
3. Reklamację można zgłaszać w punkcie zakupu sprzętu, względnie bezpośrednio do serwisu dystrybutora tel. (29) 752 66 09; 602 254 911.
4. Wady fizyczne uniemożliwiające eksploatację sprzętu zgodnie z przeznaczeniem, powstałe z winy producenta, będą w okresie gwarancji usuwane w terminie 14 dni. Sposób załatwienia reklamacji określi udzielający gwarancji.
5. W przypadku stwierdzenia uszkodzenia z winy użytkownika traci on uprawnienia gwarancyjne, a naprawa podlega pełnej odpłatności.
6. Uznanie reklamacji przedłuża okres gwarancji o czas naprawy.
7. Nabywca traci uprawnienia z tytułu gwarancji w przypadku uszkodzenia powstałego na skutek niewłaściwego lub niezgodnego z instrukcją obsługi używania, przechowywania, konserwacji i transportu.
8. Gwarancja na w/w towar nie wyłącza, nie ogranicza ani nie zawieszają uprawnień kupującego wynikających z niezgodności towaru z umową.
9. W sprawach nie omówionych w niniejszej gwarancji mają zastosowanie przepisy Kodeksu Cywilnego Art. 557-582 oraz Ustawa z 27 lipca 2002r. o szczególnych warunkach sprzedaży konsumenckiej (Dz. U. nr 141 z 05.09.2002r.)

Dokonane naprawy

I naprawa
(rodzaj naprawy)

II naprawa
(rodzaj naprawy)

III naprawa
(rodzaj naprawy)

.....

.....

Data Data Data

.....

(pieczęć zakładu i podpis)

(pieczęć zakładu i podpis)

(pieczęć zakładu i podpis)

Data produkcji



Data sprzedaży i pieczęć

wimest

Szewczak, Tarczyński

WIMEST Spółka Jawna

ul. Romana Hoppe 7, 06-300 Przasnysz

Internet: <http://www.wimest.pl> e-mail: wimest@wimest.pl

Sprzedaż - tel/fax 0-29 752 25 45; 0-29 756 41 27;

Serwis - tel. 0-29 752 66 09

ZBIORNIK HYDROFOROWY TYP ZCS/200/6 , ZCS/300/6 , ZCS/495/6

INSTRUKCJA MONTAŻU I EKSPLOATACJI

DEKLARACJA ZGODNOŚCI

KARTA GWARANCYJNA

ZASTOSOWANIE

Zbiorniki hydroforowe przeznaczone są do magazynowania wody do celów spożywczych lub przemysłowych. W połączeniu z pompami samozasysającymi lub głębinowymi tworzą zestawy hydroforowe, służące do zasilania wodą instalacji w domkach jednorodzinnych, gospodarstwach rolnych i ogrodnictwach, w przemyśle oraz rzemiośle.

Wytwórca: **Szewczak, Tarczyński**

WIMEST Spółka Jawna
ul. Romana Hoppe 7
06-300 Przasnysz

DEKLARACJA ZGODNOŚCI UE

Stosowana procedura oceny zgodności zgodna z dyrektywą dla urządzeń ciśnieniowych 2014/68/UE Parlamentu Europejskiego i Rady z 15.05.2014r. wprowadzoną do polskiego systemu prawnego Rozporządzeniem Ministra Rozwoju z dnia 11.07.2016r.

PARAMETRY TECHNICZNE

Cisnienie obliczeniowe	–	6 bar
Najwyższe ciśnienie dopuszczalne (robocze)	–	6 bar
Cisnienie próbne	–	8,6 bar
Najwyższa temperatura dopuszczalna (robocza)	–	+20°C
Najniższa temperatura dopuszczalna (robocza)	–	+2°C
Medium robocze	–	woda, powietrze

OPIS TECHNICZNY

Element walcowy zbiornika, dna elipsoidalne oraz podpory wykonano z niestopowej stali konstrukcyjnej S235JR wg PN-EN 10025. Króćce wykonano ze stali S235JRH wg PN-EN10210-1.

OPIS DZIAŁANIA

Zbiornik jest przeznaczony do przechowywania i tłoczenia wody pitnej za pomocą poduszki powietrznej czyli powietrza sprężonego wewnątrz zbiornika. Ciśnienie poduszki powietrznej przy pustym zbiorniku powinno być około 0,5bara niższe od ciśnienia startu pompy ustawionego na wyłączniku ciśnieniowym sterującym pompą. Sprężone powietrze działa jak tłok na lustro wody, wytłaczając ją ze zbiornika do instalacji. Doprowadzenie i odprowadzenie wody odbywa się przez dwa oddzielne króćce umieszczone w dolnej części zbiornika.

MONTAŻ I KONSERWACJA

Zbiornik hydroforowy powinien być zainstalowany w pomieszczeniu zabezpieczającym go przed wpływami czynników atmosferycznych. Zbiornik należy okresowo (np. raz na pół roku) opróżnić z wody i poprzez wyczyszczenie dokonać oględzin jego wnętrza, w przypadku stwierdzenia osadu na dnie należy go oczyścić. Po założeniu wyczyszczeni, w zbiorniku należy wytworzyć poduszkę powietrzną o właściwym (opisanym wyżej) ciśnieniu i ponownie włączyć go do instalacji. Ponieważ sprężone powietrze w zbiorniku w trakcie eksploatacji nieznacznie uchodzi z wodą do instalacji, konieczne jest jego okresowe uzupełnianie. W tym celu należy opróżnić zbiornik z wody a następnie wytworzyć poduszkę powietrzną o właściwym (opisanym wyżej) ciśnieniu.

CIŚNIENIOWY ZBIORNIK HYDROFOROWY PIONOWY OCYNKOWANY	
Nr fabryczny zbiornika	
Rok produkcji	2024
Dane techniczne	Zgodnie z tabliczką fabryczną PS = 6 bar PT = 8,6 bar TS _{max/min} = +20°C/+2°C V - _____ L
Medium robocze	Woda, powietrze
Specyfikacja techniczna	WUDT/UC/2003
Stosowana procedura oceny zgodności	B + C2
Oznaczenie zgodnie z dyrektywą 2014/68/UE	 1433
Jednostka notyfikowana wykonująca badanie typu UE (moduł B) oraz nadzór nad oceną końcową (moduł C2)	Urząd Dozoru Technicznego 02-353 Warszawa ul. Szcześliwicka 34
Certyfikat Badania Typu UE	Nr 62642/JN/001/05/01
Numer rejestracji jednostki notyfikowanej	1433
Producent:	Producent poświadczca niniejszym, że projektowanie, wytworzenie i kontrola tego zbiornika odpowiada wymogom dyrektywy 2014/68/UE inż. Paweł Głodkowski – technolog Przasnysz; 02.01.2024r.

Szewczak, Tarczyński
WIMEST Spółka Jawna
ul. Romana Hoppe 7
06-300 Przasnysz

Przasnysz; 02.01.2024r.

SZEWCAK, TARCZYŃSKI

WIMEST Sp. Jawna

06-300 Przasnysz, ul. R. Hoppe 7

NIP 7834002272

tel. 29 752 25 45, 29 752 63 12

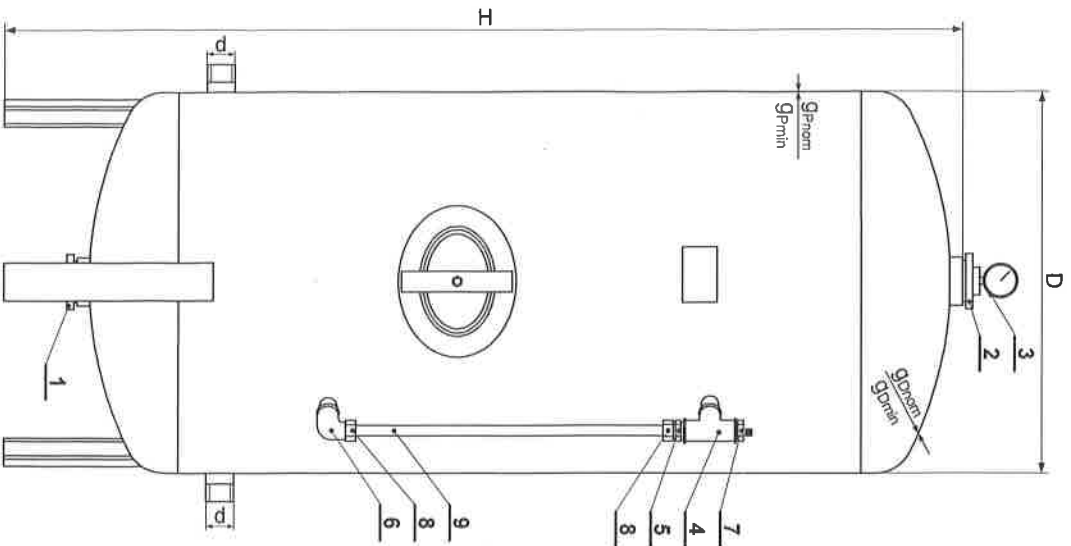

Wyposażenie hydrauliczne zbiornika:

- 1 - Korek 2" pełny
- 2 - Korek 2" z otworem M12x1,5
- 3 - Manometr
- 4 - Tłojnik 1/2"
- 5 - Nypl 1/2"
- 6 - Kolano nypłowe 1/2"
- 7 - Zawór powietrza 1/2" mosiężny
- 8 - Nakrętka mosiężna 1/2" z uszczelką (po 2 szt.)
- 9 - Rurka wodowskazowa

Wymiary zbiorników

Pojemność	H [mm]	D [mm]	d [mm]	gDnom [mm]	gDmin [mm]	gPnom [mm]	gPmin [mm]
200 L	1050	550	1 1/4"	2,5	1,97	2,5	1,44
300 L	1370	550	1 1/4"	2,5	1,97	2,5	1,44
495 L	1490	700	1 1/2"	2,5	1,95	2,5	1,83

UWAGA:

Użytkowanie zbiornika w otoczeniu sprzyjającym korozji oraz brak okresowego czyszczenia wnętrza zbiornika, przyspiesza działanie korozji, która w konsekwencji jest przyczyną rozszczelnienia zbiornika.

W przypadku gdy w instalacji wodnej może powstać ciśnienie wyższe od 6 bar, przy zbiorniku należy bezwzględnie zamontować zawór bezpieczeństwa o ciśnieniu otwarcia nie wyższym niż 6 bar.

Użytkowanie zbiornika przy ciśnieniu wyższym niż 6 bar może spowodować rozszczelnienie zbiornika.

Zbiornik hydroforowy należy wyphukać przed zainstalowaniem.

Części składowe przykładowego zestawu hydroforowego

- 1 – pompa z silnikiem
- 2 – zbiornik hydroforowy
- 3 – śrubunek
- 4 – wyłącznik ciśnieniowy
- 5 – zabezpieczenie siłnika np.: wyłącznik M611
- 6 – wodowskaz
- 7 – zawór zwrotny

